

お客様各位

株式会社タカチ電機工業

製品仕様変更のご案内

拝啓 貴社益々ご清栄のこととお慶び申し上げます。平素は格別のお引き立て賜り厚く御礼を申し上げます。この度、プロテクティブベントステンレスタイプ『PMF-12M』において付属ナットの仕様変更がございますのでご案内申し上げます。

つきましては下記資料をご参照の上、社内及びお客様へ伝達して頂きますようお願い申し上げます。急遽のご案内となり誠に申し訳ございませんが、何卒ご理解ご協力の程よろしくお願いいたします。

敬具

記

- 仕様変更対象型番：PMF-12M
- 仕様変更内容：付属ナットの寸法変更

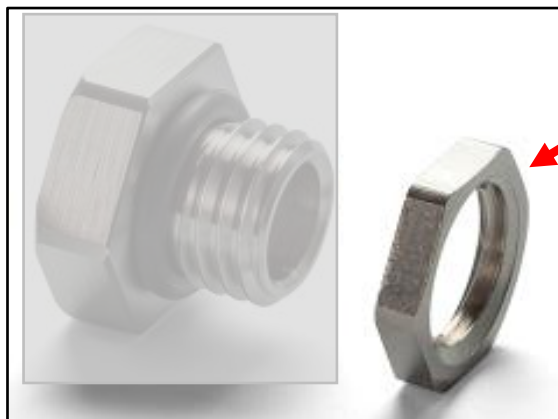

付属ナット

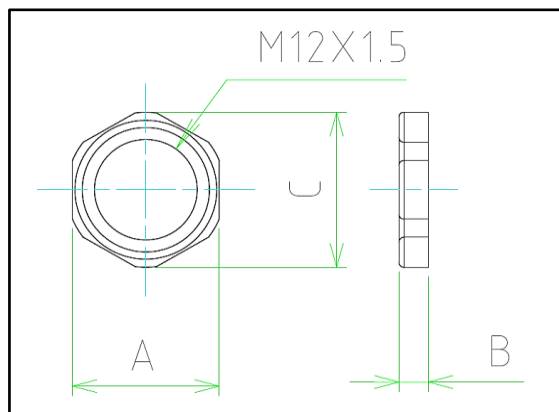

変更内容

	従来品	変更品
A寸法	15.0	14.0
B寸法	3.0	2.5
C寸法	16.2	15.4

- 材質及び表面処理、防水性、推奨締付トルク値の変更はございません。
- ナット以外の仕入先、構成部材の変更はございません。
- 変更理由については仕入先を変更し、製品を安定して供給する為の変更になります。
- 従来品の現在庫は弊社販売実績でおおよそ3ヶ月分になります。
今後の受注により変動いたしますのでご了承ください。
- 変更日については 現行品在庫が無くなり次第順次切り替えになります。
- 2019-2020総合カタログからの型番・価格の変更はございません。

★ ご不明な点などございましたら、お手数ですが営業部担当までお問い合わせ下さい。

標準品： TEL：048-222-5430 FAX：048-222-5502 E-mail：info@takachi-el.co.jp

加工品： TEL：048-222-7640 FAX：048-222-7652 E-mail：custom@takachi-el.co.jp

以上